

## FUSIONE

DIVANO 3 posti  
DIVANO Isola

Progetto sviluppato in due elementi, dove base di sostegno e seduta, differenti per forma e funzione si integrano fondendosi in un unico volume. Da qui il nome "Fusione". La linea prevede oltre alle tre differenti tipologie di divano - tre posti in linea, ad angolo ed isola, la poltroncina ed il tavolino basso. "Fusione" può essere personalizzato con differenti tipologie di tessuti ed abbinamenti cromatici in funzione del contesto in cui andrà inserito. Un'ulteriore personalizzazione è data dalla possibilità di integrare led luminosi, con luce calda o fredda, nella zona sottostante la seduta, così da ottenere una luce di rimbalzo che si diffonde nell'ambiente circostante. La struttura è realizzata in legno multistrato con imbottitura in espanso ignifugo e resinato.

Il rivestimento può essere fisso e sfoderabile; è prevista una sottofodera in cotone per evitare deformabilità dovute all'usura nel tempo.

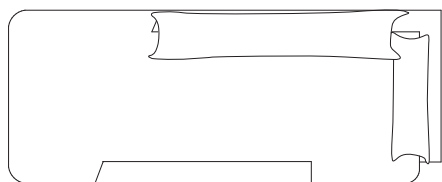
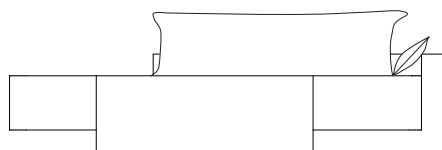

DIVANO 3 posti  
L cm 200 \_ H cm 75 \_ P cm 80

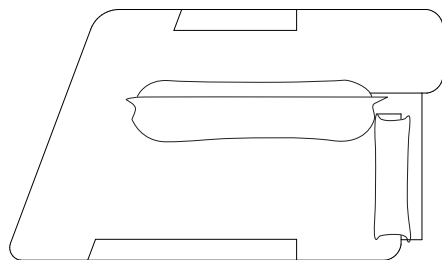
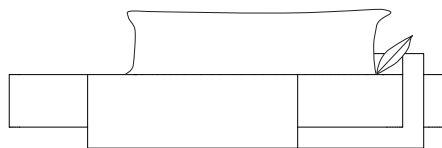

DIVANO Isola  
L cm 200 \_ H cm 75 \_ P cm 160

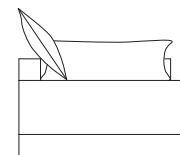
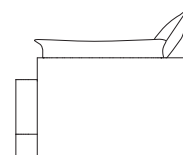

DIVANO 3 posti  
L cm 200 \_ H cm 75 \_ P cm 80

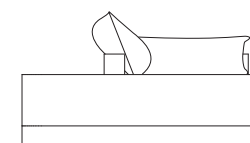
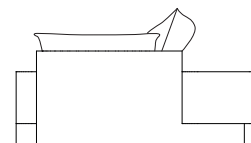

DIVANO Isola  
L cm 200 \_ H cm 75 \_ P cm 160

## FUSIONE

DIVANO Angolo  
POLTRONA

Progetto sviluppato in due elementi, dove base di sostegno e seduta, differenti per forma e funzione si integrano fondendosi in un unico volume. Da qui il nome "Fusione". La linea prevede oltre alle tre differenti tipologie di divano - tre posti in linea, ad angolo ed isola, la poltroncina ed il tavolino basso. "Fusione" può essere personalizzato con differenti tipologie di tessuti ed abbinamenti cromatici in funzione del contesto in cui andrà inserito. Un'ulteriore personalizzazione è data dalla possibilità di integrare led luminosi, con luce calda o fredda, nella zona sottostante la seduta, così da ottenere una luce di rimbalzo che si diffonde nell'ambiente circostante. La struttura è realizzata in legno multistrato con imbottitura in espanso ignifugo e resinato.

Il rivestimento può essere fisso e sfoderabile; è prevista una sottofodera in cotone per evitare deformabilità dovute all'usura nel tempo.

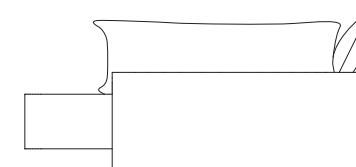
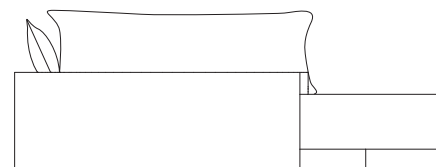
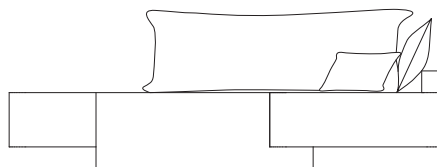

DIVANO Angolo  
L cm 210 \_ H cm 75 \_ P cm 120

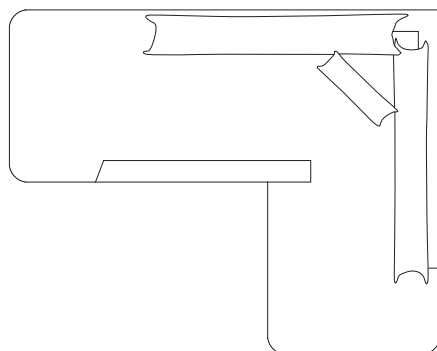

DIVANO Angolo dx  
L cm 210 \_ H cm 75 \_ P cm 120

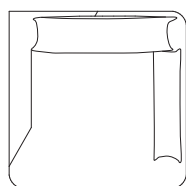
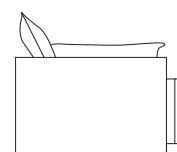
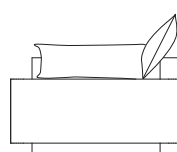
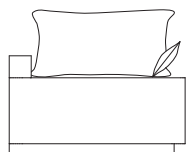

POLTRONA  
L cm 80 \_ H cm 65 \_ P cm 80